

# WAVE RESEARCHER

## 化学工場電力監視システム (No.0053)

本システムは、工場内の消費電力を監視し、消費電力日報・月報、電力料金表等の帳票を印刷します。計測中は、接点ON/OFFによるスケルトン監視画面やアラームランプ付き棒グラフ表示を行い、アラーム履歴を保存します。プログラムダウン時の接点出力や、DC100の内部メモリをバックアップ用を使用することにより、データ欠損をカバーしています。

### 1. 機器概要

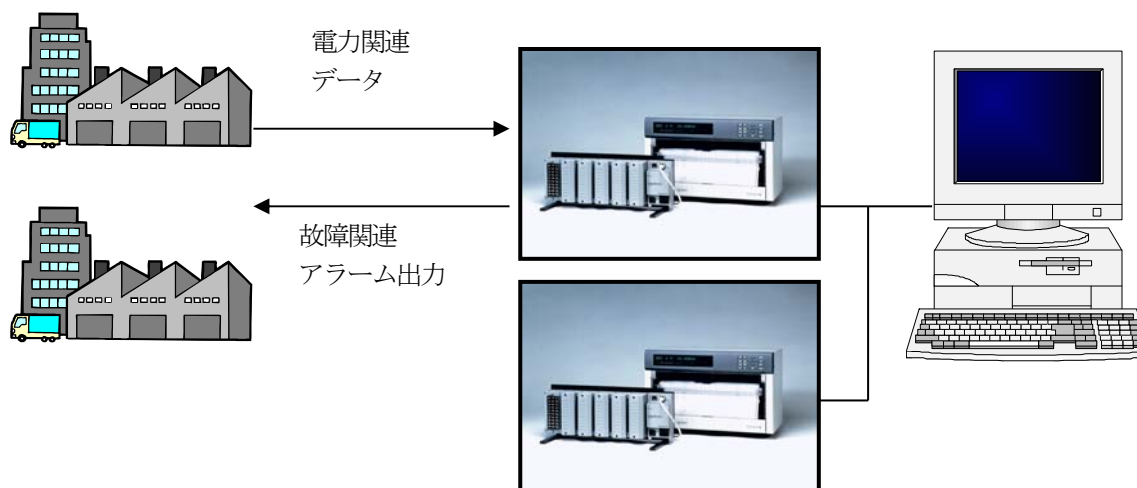

### 2. 測定内容

レコーダー・・・DC100：4MBメモリ付き

測定間隔・・・1秒

測定点数・・・100点

入力データ・・・取引電力量／工場内各棟使用電力量／特高受電電力・力率／発電機電力・力率／  
電力周波数／接点

演算データ・・・各電力量積算

### 3. システム概要

工場内の使用電力量データを収集し、リアルタイム監視をするとともに、日報・月報及び電量料金表を印刷します。

- スケルトン画面・工場全体の監視系統図と接点のON/OFF状態を表示します。
- アラームランプ・設定した上下限の範囲外データが入力されたとき、ランプ点灯し履歴に保存します。
- 帳票作成・・・・日報・月報・料金計算表をEXCELで印刷します。

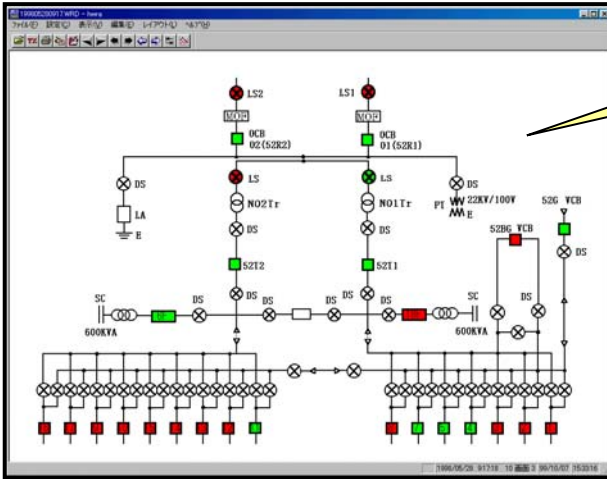

スケルトン監視画面。

アラームランプ付き棒グラフ。ランプ点灯とともに、アラーム履歴にデータを保存します。

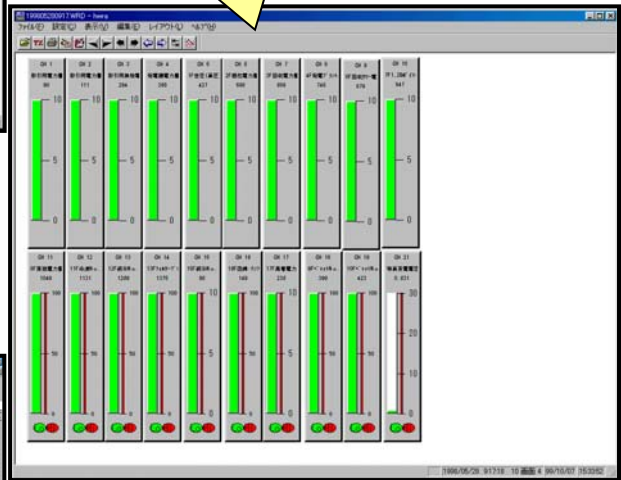

年度上期支払電料表		1999年度上期					1999年度上期合計
項目	4月	5月	6月	7月	8月	9月	上期合計
1 基本料	0.00	0.00	0.00	0.00	0.00	0.00	0.00
2 基本電量料	0.00	0.00	0.00	0.00	0.00	0.00	0.00
3 基本電量料	0.00	0.00	0.00	0.00	0.00	0.00	0.00
4 基本電量料	0.00	0.00	0.00	0.00	0.00	0.00	0.00
5 基本電量料	0.00	0.00	0.00	0.00	0.00	0.00	0.00
6 基本電量料	0.00	0.00	0.00	0.00	0.00	0.00	0.00
7 基本電量料	0.00	0.00	0.00	0.00	0.00	0.00	0.00
8 基本電量料	0.00	0.00	0.00	0.00	0.00	0.00	0.00
9 基本電量料	0.00	0.00	0.00	0.00	0.00	0.00	0.00
10 基本電量料	0.00	0.00	0.00	0.00	0.00	0.00	0.00
11 基本電量料	0.00	0.00	0.00	0.00	0.00	0.00	0.00
12 基本電量料	0.00	0.00	0.00	0.00	0.00	0.00	0.00
13 基本電量料	0.00	0.00	0.00	0.00	0.00	0.00	0.00
14 基本電量料	0.00	0.00	0.00	0.00	0.00	0.00	0.00
15 基本電量料	0.00	0.00	0.00	0.00	0.00	0.00	0.00
16 基本電量料	0.00	0.00	0.00	0.00	0.00	0.00	0.00
17 基本電量料	0.00	0.00	0.00	0.00	0.00	0.00	0.00
18 基本電量料	0.00	0.00	0.00	0.00	0.00	0.00	0.00
19 基本電量料	0.00	0.00	0.00	0.00	0.00	0.00	0.00
20 基本電量料	0.00	0.00	0.00	0.00	0.00	0.00	0.00
21 基本電量料	0.00	0.00	0.00	0.00	0.00	0.00	0.00
22 基本電量料	0.00	0.00	0.00	0.00	0.00	0.00	0.00
23 基本電量料	0.00	0.00	0.00	0.00	0.00	0.00	0.00
24 基本電量料	0.00	0.00	0.00	0.00	0.00	0.00	0.00
25 基本電量料	0.00	0.00	0.00	0.00	0.00	0.00	0.00
26 基本電量料	0.00	0.00	0.00	0.00	0.00	0.00	0.00
27 基本電量料	0.00	0.00	0.00	0.00	0.00	0.00	0.00
28 基本電量料	0.00	0.00	0.00	0.00	0.00	0.00	0.00
29 基本電量料	0.00	0.00	0.00	0.00	0.00	0.00	0.00
30 基本電量料	0.00	0.00	0.00	0.00	0.00	0.00	0.00
31 基本電量料	0.00	0.00	0.00	0.00	0.00	0.00	0.00
32 基本電量料	0.00	0.00	0.00	0.00	0.00	0.00	0.00
33 基本電量料	0.00	0.00	0.00	0.00	0.00	0.00	0.00
34 基本電量料	0.00	0.00	0.00	0.00	0.00	0.00	0.00
35 基本電量料	0.00	0.00	0.00	0.00	0.00	0.00	0.00
36 基本電量料	0.00	0.00	0.00	0.00	0.00	0.00	0.00
37 基本電量料	0.00	0.00	0.00	0.00	0.00	0.00	0.00
38 基本電量料	0.00	0.00	0.00	0.00	0.00	0.00	0.00
39 基本電量料	0.00	0.00	0.00	0.00	0.00	0.00	0.00
40 基本電量料	0.00	0.00	0.00	0.00	0.00	0.00	0.00
41 基本電量料	0.00	0.00	0.00	0.00	0.00	0.00	0.00
42 基本電量料	0.00	0.00	0.00	0.00	0.00	0.00	0.00
43 基本電量料	0.00	0.00	0.00	0.00	0.00	0.00	0.00
44 基本電量料	0.00	0.00	0.00	0.00	0.00	0.00	0.00
45 基本電量料	0.00	0.00	0.00	0.00	0.00	0.00	0.00
46 基本電量料	0.00	0.00	0.00	0.00	0.00	0.00	0.00
47 基本電量料	0.00	0.00	0.00	0.00	0.00	0.00	0.00
48 基本電量料	0.00	0.00	0.00	0.00	0.00	0.00	0.00
49 基本電量料	0.00	0.00	0.00	0.00	0.00	0.00	0.00
50 基本電量料	0.00	0.00	0.00	0.00	0.00	0.00	0.00
51 基本電量料	0.00	0.00	0.00	0.00	0.00	0.00	0.00
52 基本電量料	0.00	0.00	0.00	0.00	0.00	0.00	0.00
53 基本電量料	0.00	0.00	0.00	0.00	0.00	0.00	0.00
54 基本電量料	0.00	0.00	0.00	0.00	0.00	0.00	0.00
55 基本電量料	0.00	0.00	0.00	0.00	0.00	0.00	0.00
56 基本電量料	0.00	0.00	0.00	0.00	0.00	0.00	0.00
57 基本電量料	0.00	0.00	0.00	0.00	0.00	0.00	0.00
58 基本電量料	0.00	0.00	0.00	0.00	0.00	0.00	0.00
59 基本電量料	0.00	0.00	0.00	0.00	0.00	0.00	0.00
60 基本電量料	0.00	0.00	0.00	0.00	0.00	0.00	0.00
61 基本電量料	0.00	0.00	0.00	0.00	0.00	0.00	0.00
62 基本電量料	0.00	0.00	0.00	0.00	0.00	0.00	0.00
63 基本電量料	0.00	0.00	0.00	0.00	0.00	0.00	0.00
64 基本電量料	0.00	0.00	0.00	0.00	0.00	0.00	0.00
65 基本電量料	0.00	0.00	0.00	0.00	0.00	0.00	0.00
66 基本電量料	0.00	0.00	0.00	0.00	0.00	0.00	0.00
67 基本電量料	0.00	0.00	0.00	0.00	0.00	0.00	0.00
68 基本電量料	0.00	0.00	0.00	0.00	0.00	0.00	0.00
69 基本電量料	0.00	0.00	0.00	0.00	0.00	0.00	0.00
70 基本電量料	0.00	0.00	0.00	0.00	0.00	0.00	0.00
71 基本電量料	0.00	0.00	0.00	0.00	0.00	0.00	0.00
72 基本電量料	0.00	0.00	0.00	0.00	0.00	0.00	0.00
73 基本電量料	0.00	0.00	0.00	0.00	0.00	0.00	0.00
74 基本電量料	0.00	0.00	0.00	0.00	0.00	0.00	0.00
75 基本電量料	0.00	0.00	0.00	0.00	0.00	0.00	0.00
76 基本電量料	0.00	0.00	0.00	0.00	0.00	0.00	0.00
77 基本電量料	0.00	0.00	0.00	0.00	0.00	0.00	0.00
78 基本電量料	0.00	0.00	0.00	0.00	0.00	0.00	0.00
79 基本電量料	0.00	0.00	0.00	0.00	0.00	0.00	0.00
80 基本電量料	0.00	0.00	0.00	0.00	0.00	0.00	0.00
81 基本電量料	0.00	0.00	0.00	0.00	0.00	0.00	0.00
82 基本電量料	0.00	0.00	0.00	0.00	0.00	0.00	0.00
83 基本電量料	0.00	0.00	0.00	0.00	0.00	0.00	0.00
84 基本電量料	0.00	0.00	0.00	0.00	0.00	0.00	0.00
85 基本電量料	0.00	0.00	0.00	0.00	0.00	0.00	0.00
86 基本電量料	0.00	0.00	0.00	0.00	0.00	0.00	0.00
87 基本電量料	0.00	0.00	0.00	0.00	0.00	0.00	0.00
88 基本電量料	0.00	0.00	0.00	0.00	0.00	0.00	0.00
89 基本電量料	0.00	0.00	0.00	0.00	0.00	0.00	0.00
90 基本電量料	0.00	0.00	0.00	0.00	0.00	0.00	0.00
91 基本電量料	0.00	0.00	0.00	0.00	0.00	0.00	0.00
92 基本電量料	0.00	0.00	0.00	0.00	0.00	0.00	0.00
93 基本電量料	0.00	0.00	0.00	0.00	0.00	0.00	0.00
94 基本電量料	0.00	0.00	0.00	0.00	0.00	0.00	0.00
95 基本電量料	0.00	0.00	0.00	0.00	0.00	0.00	0.00
96 基本電量料	0.00	0.00	0.00	0.00	0.00	0.00	0.00
97 基本電量料	0.00	0.00	0.00	0.00	0.00	0.00	0.00
98 基本電量料	0.00	0.00	0.00	0.00	0.00	0.00	0.00
99 基本電量料	0.00	0.00	0.00	0.00	0.00	0.00	0.00
100 基本電量料	0.00	0.00	0.00	0.00	0.00	0.00	0.00

EXCELで、日報・月報・料金計算表を印刷します。

お問い合わせ先：  
 〒108-0014 東京都港区芝4-7-1 西山ビル 株式会社ハビリス システム営業部  
 Tel : 03-3769-6291 Fax : 03-3769-6285 URL : <http://www.habilis.co.jp>